

Atom es una instalación que permite el lavado automático de piezas mecánicas de medianas y grandes dimensiones.

El lavado se lleva a cabo gracias a los chorros superiores, inferiores y laterales cuya rotación queda garantizada por medio de una bomba en acero potente. El tablero es electromecánico.

El operador puede programar tanto la temperatura del líquido del depósito como la duración del tratamiento.



- ATOM 1000
- ATOM 1200
- ATOM 1400
- ATOM 1800
- ATOM 2200

VERSIÓN

Eléctrica LT, ajuste de la temperatura máxima 60°C
Eléctrica HT, ajuste de la temperatura máxima 80°C

TENSIÓN DE ALIMENTACIÓN

400V 3PH+N+T 50 HZ (otras bajo petición)

EQUIPO

Lo que ofrecen todas las ATOM

- Aspiración temporizada de los vapores
- Mando a dos manos del cierre de la puerta con central de seguridad
- Estación externa fija de carga/descarga con plano recoge-gotas en acero Inox AISI 304
- Cilindros neumáticos ISO y válvulas de seguridad neumáticas «contra caídas»
- Electrobomba en fundición con juntas especiales
- Filtro en acero Inox AISI 304 en la aspiración de la bomba
- Control del nivel mínimo del líquido en el depósito para proteger la bomba y la resistencia
- Control de nivel máximo del líquido en el depósito y electroválvula de carga automática del agua
- Tuberías de lavado superiores, inferiores y laterales en acero Inox AISI 304 perforadas al láser (más presión, mínimo mantenimiento)
- Resistencias eléctricas en acero Inox Incoloy

- Final de carrera de seguridad en la apertura de la puerta
- Instalación eléctrica IP65, mandos electromecánicos
- Estructura y chapas de acero Inox en contacto con el líquido
- Estructura portante inferior en acero galvanizado
- Triple junta de la puerta (superior, inferior y lateral)
- Plataforma reforzada de malla prensada con borde externo realizado de hierro galvanizado
- Puerta de descarga de lodos para una limpieza fácil de los depósitos

Lo que ofrece la versión HT

- Aislamiento térmico total con paneles en acero Inox A430

Los accesorios que se pueden añadir

- Condensador de vapor centrífugo
 - Aislamiento térmico del filtro de saco
 - Dosificador automático de detergente líquido para el lavado [1]
 - Desaceitador de disco con motorreductor [2]
 - Desaceitador externo neumático HT [3]
 - Filtro de saco en la descarga de la bomba de lavado [E]
 - Kit para el uso con contaminantes abrasivos
 - Kit para el uso con productos químicos altamente cáusticos
 - Cesta en acero Inox AISI 304 [4]
 - Capacidad aumentada a 1000 kg [A]
 - Bomba de lavado a alta presión [5]
 - Paneles bajo la plataforma [6]
 - Plataforma externa con elevador hidráulico, H 30 cm MÍN [7]
 - Calentamiento con quemador Gasóleo o metano [8]
 - Cuba de retención [9]
 - Soplado por aire comprimido con tuberías independientes, tiempo fijo
 - Blanqueado de las soldaduras internas
 - Bordes para malla, desmontables, H200 mm, en acero Inox [10]
 - Bomba de vaciado [11]
 - Tuberías con boquillas de hoja en acero Inox
- [A] Plataforma en acero Inox obligatoria
[E] Aislamiento térmico del filtro de saco para la versión HT obligatorio

1



2

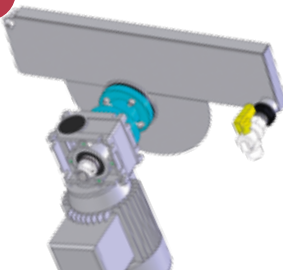

3

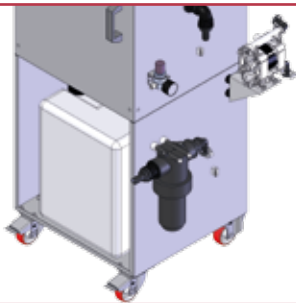

4



5



6



7



8



9

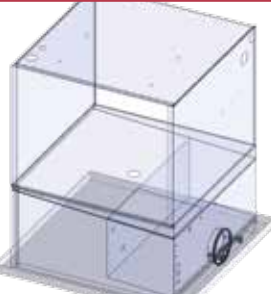

10



11

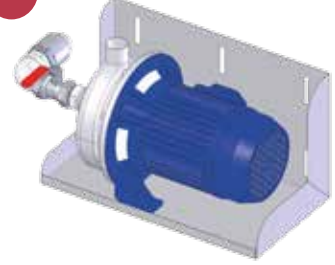

DATOS TÉCNICOS

DATOS TÉCNICOS	ATOM 1000	ATOM 1200	ATOM 1400	ATOM 1800	ATOM 2200
Dimensiones totales cerrada (L x P x H)	165 x 240 x 200 cm	185 x 280 x 210 cm	205 x 310 x 220 cm	240 x 390 x 235 cm	285 x 470 x 240 cm
Dimensiones totales abierta (L x P x H)	165 x 240 x 275 cm	185 x 280 x 295 cm	205 x 310 x 315 cm	240 x 390 x 340 cm	285 x 470 x 350 cm
Capacidad de lavado (Ø x H)	90 x 70 cm	110 x 80 cm	128 x 90 cm	165 x 100 cm	200 x 100 cm
Capacidad cesta	600 kg	600 kg	600 kg	600 kg	600 Kg
Capacidad depósito	280 lt	350 lt	500 lt	700 lt	1000 lt
Bomba de lavado	3,0 kW 2,5 bar 300 lt/min	3,0 kW 2,5 bar 350 lt/min	3,0 kW 2,5 bar 400 lt/min	3,0 kW 2,5 bar 450 lt/min	3,0 kW 2,5 bar 500 lt/min
Bomba de lavado a alta presión	5,5 kW 5 bar 300 lt/min	5,5 kW 5 bar 350 lt/min	5,5 kW 5 bar 400 lt/min	5,5 kW 5 bar 450 lt/min	5,5 kW 5 bar 500 lt/min
Calentamiento lavado	10,0 kW	12,0 kW	18,0 kW	30,0 kW	40,0 kW
Aspirador vapores	0,25 kW 320 Nm ³ h	0,25 kW 320 Nm ³ h	0,37 kW 580 Nm ³ h	0,37 kW 580 Nm ³ h	2 x 0,37 kW 1160 Nm ³ h
Desaceitador de disco	0,09 kW	0,09 kW	0,09 kW	0,09 kW	0,09 kW
Calentamiento quemador Gasóleo o metano	0,17 kW	0,17 kW	0,17 kW	0,17 kW	0,17 kW
Condensador vapores	0,20 kW	0,20 kW	0,48 kW	0,48 kW	0,48 kW
Bomba de vaciado	0,37 kW	0,37 kW	0,37 kW	0,37 kW	0,37 kW
Alimentación	3PH+N+PE	3PH+N+PE	3PH+N+PE	3PH+N+PE	3PH+N+PE
Número de boquillas	60	60	70	82	93
Soplado (Consumo aire a 4 bar)	300 Nm ³ h	300 Nm ³ h	350 Nm ³ h	400 Nm ³ h	550 Nm ³ h

CONEXIONES

TIPO	ATOM 1000 - 1200	ATOM 1400 - 1800	ATOM 2200
Desagüe aspiración vapores	Ø 80 mm	Ø 100 mm	2 x Ø 100 mm
Desagüe líquido depósito	F 1" 1/4 gas	F 1" 1/4 gas	F 1" 1/4 gas
Electroválvula llenado de agua	F 3/4" gas	F 3/4" gas	F 3/4" gas
Desagüe aceite desaceitador	M 1/2" gas	M 1/2" gas	M 1/2" gas
Entrada aire comprimido	F 1/4" gas	F 1/4" gas	F 1/4" gas
Bomba de vaciado	F 1" 1/4 gas	F 1" 1/4 gas	F 1" 1/4 gas
Chimenea quemador metano/Gas	Ø 130 mm	Ø 130 mm	Ø 130 mm
Respiradero superior	Ø 130 mm	Ø 130 mm	Ø 130 mm

PLATAFORMA

MODELO	ÚTIL (raya roja)	MÁXIMA (raya verde)
1000	Ø 90 cm	Ø 100 cm
1200	Ø 110 cm	Ø 120 cm
1400	Ø 128 cm	Ø 140 cm
1800	Ø 165 cm	Ø 180 cm
2200	Ø 200 cm	Ø 220 cm

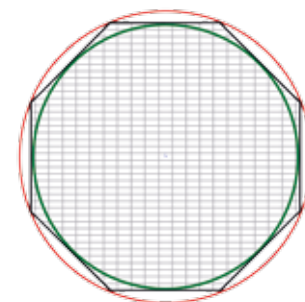

DIMENSIONES

DIMENSIONES	ATOM 1000	ATOM 1200	ATOM 1400	ATOM 1800	ATOM 2200
L (ancho)	165 cm	185 cm	205 cm	240 cm	285 cm
P (profundidad)	240 cm	280 cm	310 cm	390 cm	470 cm
H (altura)	275 cm	295 cm	315 cm	340 cm	350 cm
DL (diámetro de lavado)	90 cm	110 cm	128 cm	165 cm	200 cm
HL (altura de lavado)	70 cm	80 cm	90 cm	100 cm	100 cm
AC (altura de carga)	95 cm	95 cm	95 cm	95 cm	95 cm
PV (profundidad cuba)	135 cm	155 cm	175 cm	210 cm	255 cm
HV (altura cuba)	200 cm	210 cm	220 cm	235 cm	240 cm

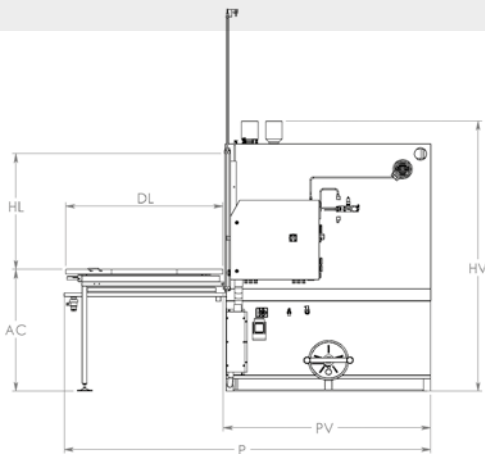
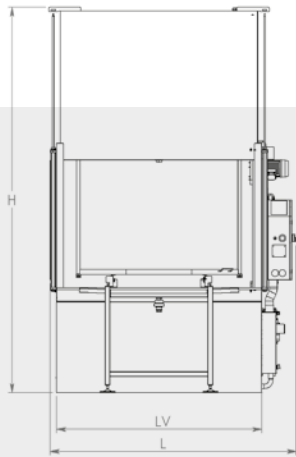

ESENCIALIDAD
ESENCIALIDAD

